

STANDAR OPERASIONAL PROSEDUR
Uji Kompetensi Dasar *Toefl* Mahasiswa
Jenjang Diploma III



Unit Pelayanan Teknis Bahasa

POLITEKNIK NEGERI LHOKSEUMAWE
BUKETRATA
2019



KEMENTERIAN RISET, TEKNOLOGI DAN PENDIDIKAN TINGGI
POLITEKNIK NEGERI LHOKSEUMAWE

Jalan Banda Aceh-Medan Km. 280, Buketrata, Lhokseumawe, 24301 PO.BOX 90
Telepon: (0645) 42785 Fax: 42785, Laman: www.pnl.ac.id

| | | | |
|---------------|--|---------|------------------------|
| Dokumen | : Standar Operasional Prosedur (SOP) | No. Dok | : SOP/PNL/P4M-03/01-03 |
| Judul Dokumen | : Uji Kompetensi Dasar <i>Toefl</i> Mahasiswa Jenjang Diploma III | Revisi | : 00 |
| Standar | : Kompetensi Lulusan | Tgl Eff | : 02-01-2020 |
| Bagian | : UPT. Bahasa | Jlh Hal | : 4 |

Uji Kompetensi Dasar *Toefl*
Mahasiswa Jenjang Diploma III

| Proses | Penanggungjawab | | | Tanggal |
|------------------------------|--------------------|------------------|-------------|-------------|
| | Nama | Jabatan | Tandatangan | |
| 1. Perumusan | Vidia Wilda, S.Pd | Staf UPT. Bahasa | | 22/11-2019 |
| 2. Pemeriksaan | Drs. Amru, M.A | Ka.UPT. Bahasa | | 25/11. 2019 |
| 3. Persetujuan dan Penetapan | Munawar, ST,MT | Wadir I | | 29/11-19 |
| 4. Pengendalian | Ir.Herri Mahyar,MT | Ka. P4M | | 29/11-19 |

A. Tujuan

Prosedur kegiatan Uji Kompetensi Dasar *Toefl* mahasiswa Jenjang Diploma III digunakan sebagai arahan dan pedoman secara operasional bagi Unit Pelayanan Teknis Bahasa Politeknik Negeri Lhokseumawe dalam pelaksanaan Uji Kompetensi Dasar *Toefl* mahasiswa Jenjang Diploma III, hal ini perlu dimulai dari mahasiswa tingkat dasar (semester I), menengah (smt.III) dan akhir (smt.V) mengingat pembelajaran / pengenalan *Toefl* tidak dimasukkan dalam silabus / kurikulum.

B. Ruang Lingkup

Prosedur Kegiatan Uji Kompetensi Dasar *Toefl* mahasiswa Jenjang Diploma III meliputi aktifitas persiapan pembekalan materi dasar, pemantapan kemampuan Bahasa Inggris, pelaksanaan *Pre Test* dan *Post Test* yang terdiri dari *Listening Comprehension*, *Structure and Written Expression*, dan *Reading Comprehension* yang dilaksanakan selama 14 hari dengan durasi waktu 120 menit dalam ruangan yang representatif.

C. Referensi

Dasar Hukum pelaksanaan prosedur ini diantaranya :

1. Undang Undang Republik Indonesia Nomor 20 Tahun 2003 tentang Sistem Pendidikan Nasional;
2. Peraturan Pemerintah Republik Indonesia Nomor 12 Tahun 2012 tentang Pendidikan Tinggi
3. Peraturan menteri riset teknologi dan pendidikan tinggi Nomor 19 Tahun 2019 tentang Organisasi dan Tata kerja Politeknik Negeri Lhokseumawe;
4. Peraturan Menteri Riset, Teknologi, Dan Pendidikan Tinggi Republik Indonesia Nomor 44 Tahun 2015 Tentang Standar Nasional Pendidikan Tinggi.
5. Peraturan Menteri Riset, Teknologi, dan Pendidikan Tinggi Nomor 71 Tahun 2017 tentang Pedoman Penyusunan dan Evaluasi Peta Proses Bisnis dan Standar Operasional di lingkungan Kementerian Riset, Teknologi dan Pendidikan Tinggi;

D. Istilah dan Definisi

Uji Kompetensi Dasar *Toefl* (*Test Of English as Foreign Language*) mahasiswa Jenjang Diploma III merupakan kegiatan penguatan dan pemantapan serta pengujian kompetensi dasar yang dibuat mengacu pada soal dan bentuk *Toefl* yang terdiri dari 3 *section* / bagian, yaitu : *Listening Comprehension*, *Structure and Written Expression*, dan *Reading Comprehension* .

Uji Kompetensi (*Basic Competency Test*): Tes / pengujian dasar ketercapaian kemampuan dari hasil belajar yang menjadi tolak ukur keberhasilan pembelajaran (peserta didik dan pendidik).

Kompetensi merupakan spesifikasi dari sikap / pengetahuan/ keterampilan/ keahlian serta penerapannya secara efektif sesuai standar yang disyaratkan.

TOEFL (*Test Of English as Foreign Language*) adalah *test proficiency* yang digunakan untuk mengukur kemampuan bahasa Inggris seseorang tanpa dikaitkan secara langsung dengan proses belajar mengajar yang mencakup *Listening Comprehension*, *Structure and Written Expression*, dan *Reading Comprehension*.

Mahasiswa adalah peserta didik Politeknik Negeri Lhokseumawe yang aktif dan terdaftar pada sistem informasi akademik.

E. DokumenTerkait

1. Surat Permohonan Peserta ke Jurusan ;
2. Surat balasan dari jurusan;
3. Jadwal Pelaksanaan :
4. *Answer Sheet* (lembaran jawaban);
5. *Toefl Test Book*;
6. Sertifikat *TOEFL*.

F. Catatan Mutu/Record

1. Terlaksananya Uji Kompetensi Dasar *Toefl* mahasiswa Jenjang Diploma III sesuai jadwal yang ditetapkan;
2. Nilai hasil *Pre Test* dan *Post test* dengan materi yang diujikan, yaitu *Listening Comprehension, Structure and Written Expression, dan Reading Comprehension* pada lembar jawaban dikonversi sesuai nilai konversinya dan menghasilkan score akhir *Toefl* dalam bentuk sertifikat;
3. Diberikannya sertifikat hasil perolehan *Pre Test* dan *Post Test*;
4. Laporan kegiatan Uji Kompetensi Dasar *Toefl* mahasiswa Jenjang Diploma III.

G. Indikator Keberhasilan

1. Terlaksananya Terlaksananya Uji Kompetensi Dasar *Toefl* mahasiswa Jenjang Diploma III Standar Operasional Prosedur (SOP) yang ditetapkan oleh Unit Pelayanan Teknis Bahasa.
2. Meningkatnya nilai *score Toefl* mahasiswa.

H. Urutan Prosedur

Prosedur pelaksanaan Uji Kompetensi Dasar mahasiswa *Toefl* Jenjang Diploma III terdiri dari :

1. Unit Pelayanan Teknis Bahasa mengirimkan surat permintaan peserta ke masing-masing jurusan di lingkungan Politeknik Negeri Lhokseumawe;
2. Jurusan mengirimkan nama peserta ke Unit Pelayanan Teknis Bahasa;
3. Unit Pelayanan Teknis Bahasa dalam hal ini Petugas Administrasi melakukan pembagian kelas dalam beberapa group dan menjadwalkan pelaksanaan kegiatan;
4. Mengirimkan kembali jadwal berdasarkan pembagian kelas / group tersebut beserta jadwal pengambilan sertifikat hasil kegiatan Uji Kompetensi Dasar *Toefl* mahasiswa Jenjang Diploma III mahasiswa kepada pihak Jurusan;
5. Pihak Unit Pelayanan Teknis Bahasa menyelenggarakan/melaksanakan kegiatan Uji Kompetensi Dasar *Toefl* mahasiswa Jenjang Diploma III dimulai dari *Pre Test*, pembekalan materi dan *Post Test* sesuai jadwal yang ditentukan;
6. Pihak Unit Pelayanan Teknis Bahasa memeriksa, mengkonversi dan mencetak sertifikat hasil dari *Pre Test* dan *Post Test* *Toefl* yang telah dilakukan;
7. Ka. Unit Pelayanan Teknis Bahasa menandatangani Sertifikat Hasil Uji Kompetensi Dasar *Toefl* mahasiswa Jenjang Diploma III;
8. Membuat dan mengirimkan Laporan kepada unit keuangan cq. Wakil Direktur I atau II
9. Pihak Unit Pelayanan Teknis. Bahasa menyerahkan Sertifikat Hasil Uji Kompetensi Dasar *Toefl* mahasiswa Jenjang Diploma III yang telah ditandatangani oleh Ka. Unit

Pelayanan Teknis Bahasa kepada Peserta Uji Kompetensi Dasar mahasiswa sesuai dengan waktu yang ditentukan.

10. Peserta Uji Kompetensi Dasar *Toefl* mahasiswa Jenjang Diploma III menerima sertifikat hasil *Pre Test* dan *Post Test Toefl* sebanyak 1 (satu) lembar.

I. Bagan Alir

| No. | Aktivitas | PELAKSANA | | | | | MUTU BAKU | | |
|-----|---|----------------------------|-----------------|---------------|-------------------|------------------------------------|---|---------------|---|
| | | Petugas / staf UPT. Bahasa | Ka. UPT. Bahasa | Pihak Jurusan | Mahasiswa Dip.III | Unit Keuangan (cq.Wadir I atau II) | Kelengkapan | Waktu | Output |
| 1. | Mengirimkan surat permintaan peserta Uji Kompetensi Dasar | | | | | | Surat Permintaan Peserta | 5 menit | Surat Keluar (permintaan peserta) |
| 2. | Mengirimkan surat balasan nama-nama peserta Uji Kompetensi Dasar | | | | | | Surat balasan dr pihak jurusan | 5 menit | Surat masuk (pengiriman nama peserta dari Jurusan) |
| 3. | Menjadwalkan pelaksanaan Uji Kompetensi Dasar | | | | | | Jadwal Uji Kompetensi Dasar | 20 menit | Jadwal Uji Kompetensi Dasar |
| 4. | Mengirimkan jadwal pelaksanaan tes dan jadwal pengambilan hasil Uji Kompetensi Dasar | | | | | | Jadwal Uji Kompetensi Dasar | 5 menit | Jadwal Uji Kompetensi Dasar sesuai kelas / Jurusan dan jadwal pengambilan sertifikat 1 (satu) minggu setelah kegiatan |
| 5. | Melaksanakan Uji Kompetensi dasar | | | | | - | - Lbr.jawaban - <i>Toefl Test Book</i> | 2 jam | Lembar jawaban yang telah berisi jawaban terkumpul |
| 6. | Memeriksa, mengkonversi dan mencetak sertifikat hasil <i>Pre Test</i> dan <i>Post Test</i> Uji Kompetensi Dasar | | | | | - | - Lbr.jawaban - Konversi <i>score</i> - Lembaran sertifikat | 10 – 15 menit | Hasil Koreksi jawaban, Nilai konversi dan total skor |
| 7. | Menandatangani sertifikat hasil <i>Pre Test</i> dan <i>Post Test</i> Uji | | | | | - | Lembaran sertifikat | 5 menit | Sertifikat hasil tes telah ditandatangani |

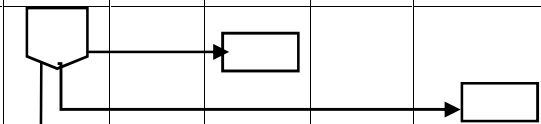
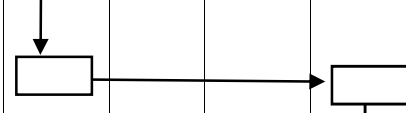
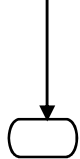
| | | | | | | | | | |
|----|--|--|--|--|---|---|--|--|---|
| | Kompetensi Dasar | | | | | | | | |
| 8. | Mengirimkan laporan hasil <i>Pre Test</i> dan <i>Post Test</i> |  | | | | | Laporan nilai <i>Pre Test</i> dan <i>Post Test</i> | Laporan Kegiatan Uji Kompetensi dasar <i>Toefl</i> | |
| 9. | Menyerahkan sertifikat hasil tes <i>Toefl</i> |  | | | | - | - Buku ekspedisi | 5 menit | Sertifikat hasil tes telah ditandatangani |
| 10 | Menerima hasil Tes <i>Toefl</i> | | | |  | | Lembaran sertifikat | 5 menit | Mahasiswa / peserta uji kompetensi dasar <i>Toefl</i> memperoleh sertifikat |

J. Lampiran

Format Surat permintaan peserta dari Unit Pelayanan Teknis Bahasa;